

KLASA: UP/I-960-03/06-07/9
URBROJ: 558-03/6-06-4
Zagreb, 10. ožujka 2006.

Na temelju članka 202. stavka 1. Zakona o općem upravnom postupku ("Narodne novine" broj 53/91), članka 20. stavka 1. Zakona o mjeriteljstvu ("Narodne novine" broj 163/03) i članka 8 stavka 1. Pravilnika o načinu na koji se provodi tipno ispitivanje mjerila ("Narodne novine" broj 82/02), u povodu zahtjeva za dopunu tipnog ispitivanja mjerila tvrtke LIBRA TEHNIČAR Alba d.o.o., 10000 Zagreb, radi odobravanja tipa mjerila, ravnatelj Državnog zavoda za mjeriteljstvo izdaje

RJEŠENJE O ODOBRENJU TIPRA MIERILA

1. Odobrava se tipno odobrenje mjerila:
 - vrsta mjerila: neautomatska elektromehanička vaga
 - tvornička oznaka mjerila: FES, FEJ, PES i PEJ
 - proizvođač mjerila: Gottl. Kern & Sohn GmbH
 - mjesto i država proizvodnje mjerila: D-72336 Balingen-Frommern, SR Njemačka
 - službena oznaka mjerila: HR M - 2 – 1026
2. Mjerila iz točke 1. ovog tipnog odobrenja mogu se podnositi na ovjeravanje.
3. Ovo tipno odobrenje vrijedi do 31. ožujka 2015.
4. Podaci o tehničkim i mjeriteljskim značajkama mjerila iz točke 1. ovog rješenja, prilog su ovom rješenju i čine njegov sastavni dio.

Obrazloženje

Tvrtka LIBRA TEHNIČAR Alba d.o.o., 10000 Zagreb, podnijela je ovom Zavodu, 26. siječnja 2006. godine, zahtjev za tipno odobrenje mjerila iz točke 1. ovog tipnog odobrenja. Uz zahtjev je priloženo tipno odobrenje: EC type – approval certificate izdan od Nederlands Meetinstituut, 3314 EG Dodrecht, Nizozemska.

Tipno odobrenje za mjerila iz točke 1. ovog tipnog odobrenja izdano je od inozemne ustanove ustanove koju je država ovlastila za poslove zakonskog mjeriteljstava i udovoljava zahtjevima propisanim Pravilnikom o načinu na koji se provodi tipno ispitivanje mjerila, članak 11 ("Narodne novine" broj 82/02).

Slijedom navedenog odlučeno je kao u izreci ove dopune tipnog odobrenja.

Uputa o pravnom sredstvu

Protiv ovoga rješenja nije dopuštena žalba, ali se može pokrenuti upravni spor tužbom Upravnom sudu Republike Hrvatske u Zagrebu, u roku 30 dana od primitka ovoga rješenja

Upravna pristojba po tarifnom broju 1. i 2. Zakona o upravnim pristojbama ("Narodne novine" broj 8/96) u iznosu od 20,00 kn i 50,00 kn naplaćena je od podnositelja zahtjeva i poništena na zahtjevu.

Prilog: kao u tekstu (4 str.)

RAVNATELJ

Mirko Vuković, dipl.ing.

Dostaviti:

1. LIBRA TEHNIČAR Alba d.o.o., 10000 Zagreb
2. OMP – PJ Zagreb, PJ Osijek, PJ Rijeka, PJ Split
3. Pismohrana, ovdje
4. Glasilo Zavoda

1. TEHNIČKI OPIS VAGE

Prema rješenju o tipnom odobrenju: Test certificate izdan od Nederlands Meetinstituut, 3314 EG Dodrecht, Nizozemska broj T6715 s rokom valjanosti 31. ožujka 2015.

2. TEHNIČKI PODACI

Na prvu ovjeru mogu se primati neautomatske elektromehaničke vage tipa i mjeriteljskih značajki prema tablici u nastavku:

Tip	FES, FEJ	
Razred točnosti	II	
Max	17 – 62 kg	85000 – 310000 ct
e >	1 g	5 ct
d >	d = e ili d = 0,1 e	
n	≤ 62000	
Tara	≤ 100 % max	
Temp. područje (°C)	5/35	

Tip	PES, PEJ		
Razred točnosti	III	II	
Max	6200 g	1.2 kg –15 kg	6000-75000 ct
e >	0.1 g	0.1 g	1 ct
d >	d = e ili d = 0,1 e		
n	≤ 62000	≤ 42000	≤ 31000
Tara	≤ 100 % max		
Temp. područje (°C)	10/30		

3. CRTEŽI ZA PREPOZNAVANJE MJERILA

Crtež	Opis
Slika 1 i 2 Slika 3	Izgled vage tipa FES, FEJ, PES i PEJ i način ovjere Način zaštite kalibracionog prekidača vage

4. NATPISI I OZNAKE

Na vagu se moraju postaviti ovi natpisi i oznake:

- tvrтка ili znak proizvođača
- tip vage: FES, FEJ, PES i PEJ
- razred točnosti:
- službena oznaka tipa vage: HR M-2-1026
- serijski ili tvornički broj vage
- mjerno područje "od ... do ..." ili "Min ... Max ..."
- ispitni podjeljak (e = ...)
- temperaturno područje rada : (5/35 ili 10/30) °C
- nazivni napon i nazivna frekvencija izvora napajanja.

Natpisi i oznake moraju biti na hrvatskom jeziku.

5. OSTALO

Prema izvornom tipnom odobrenju.

Slika 1



Ovjerni žig u obliku naljepnice

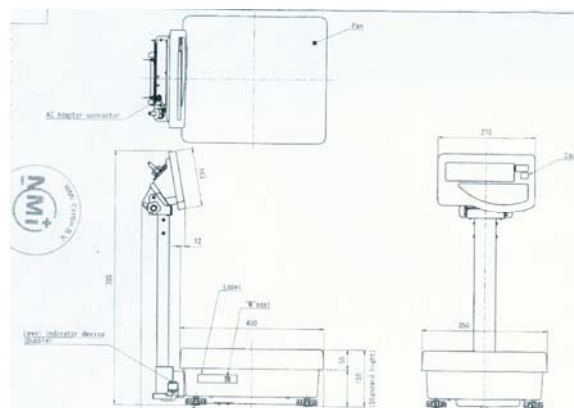
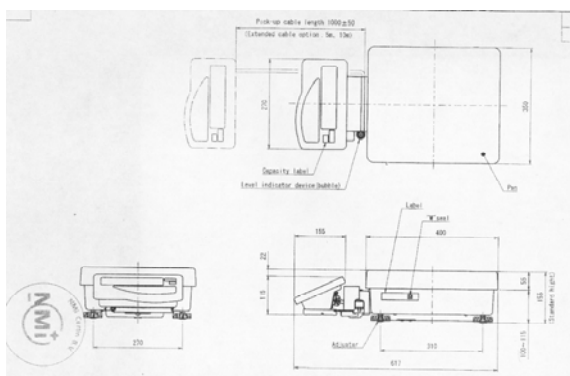

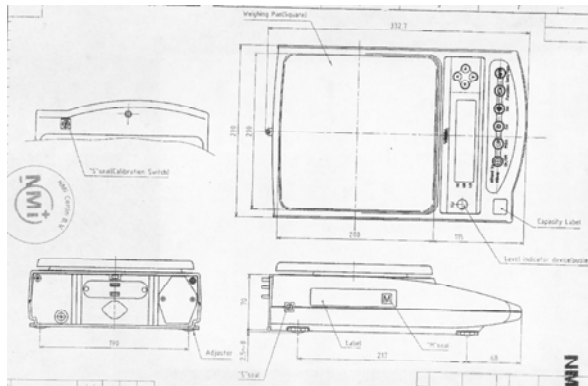

Zaštitni žig u obliku naljepnice kalibracionog prekidača

